

予選リーグ・決勝トーナメント・決勝リーグ(男女ダブルス)

①・② 男子複100歳未満 決勝トーナメント

1-3コート

①	1	小林・佐藤 新・Rising Niigata	力石・神保 神・湯河原クラブ	菅野・戸花 山形・花笠T.T.C/埼・COJICOJI	須田・村上 ジャンブルTM
	2				
	3				
	4				
	5				
	6				
②	7	羽二生・栗田 高崎ベテラン会/GRC	岡崎・久保 栃・山辺クラブ	岡部・間瀬 山梨・上野原卓連/東・StrikerS	

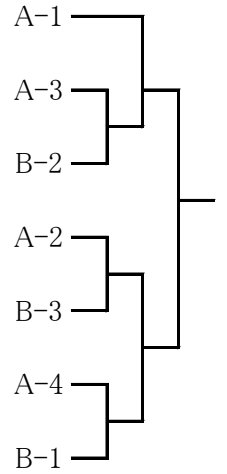

③ 男子複100歳代 決勝トーナメント

4-9コート

④	1	田畑・児島 埼・オーシャン	丸山・野村 神・大正同好会/SO-SO	関根・飯島 城卓会	池田・三上 中央卓球クラブ/T.T.C日吉
	2				
	3				
	4				
	5				
⑤	6	下野・河野 東・フィオーレ	朝日・端崎 富・星球会/富・菁莪	土屋・椎名 栃・TMS/栃・個人	
	7				
	8				
⑥	9	武藤・鈴木 TC城東	永井・藤本 愛・TAKUYA/愛・犬山クラブ	松野・島村 神・アローズ	
	10	松重・高木 埼・T.とよさと	丸山・足利 新・謙信上越	長尾・世界 愛・犬山クラブ/愛・ふう	山田・林 ジャンブルTM
⑧	11				
	12				
	13				
	14				
	15				
	16				
	17				
	18	澤田・渡邊 パファローズ/埼・パファローズ	小島・矢島 ボブクラブ	小池・西山 新・B.B.TC/新・アルプスアルパイン	大塚・竹井 埼・リフレッシュクラブ

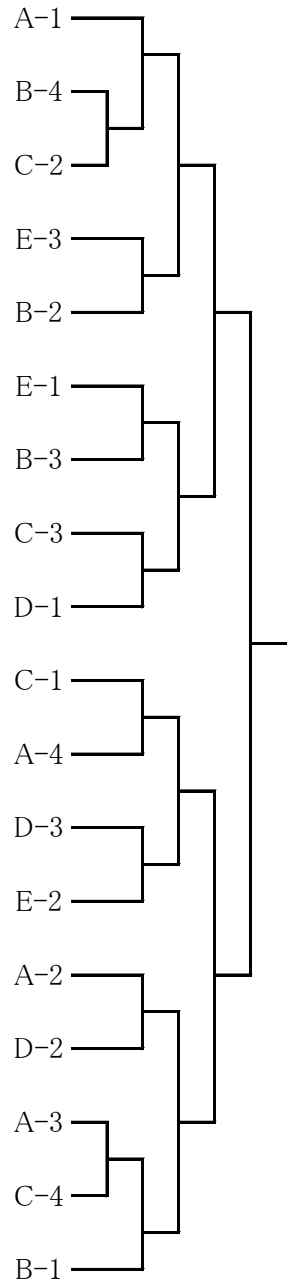

④⑤ 男子複120～130歳代 決勝トーナメント

11-14コート

⑪	1	東・奥田 徳・城西スフィード/愛・愛知県庁クラブ	荻野・大木 神・湯河原クラブ	石井・野口 埼・上里クラブ/TT富岡	村田・栗原 渋川東クラブ/藤岡クラブ
	2				
	3				
	4				
	5				
⑫	6	佐々木・中里 TC城東/つつじクラブ	野口・町田 埼・彩松クラブ	中嶋・剣持 埼・シャインズ	
	7				
	8				
	9				
⑬	10	小相沢・居川 長・卓愛会/渋川東クラブ	小林・岩井 ボブクラブ/TC城東	進藤・谷川 千・どんぐり/渋川卓愛会	

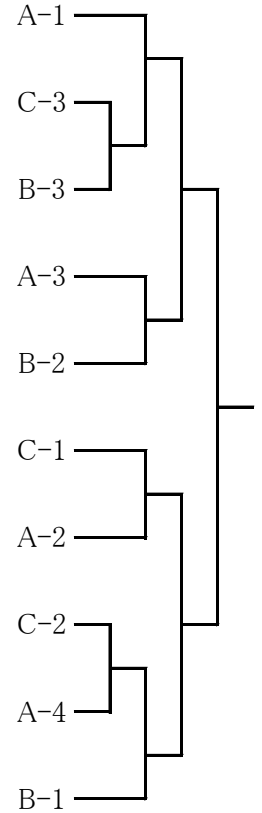

⑥ 男子複140歳代 決勝トーナメント

15-18コート

⑮	1	小林・野口 ボブクラブ/埼・T.とよさと	清水・岩崎 埼・THT/卓馬会	金井・沼 卓親会	
	2				
	3				
	4				
	5				
⑯	6	立川・正田 埼・寄居卓連/埼・フルセット	伊藤・菅沼 藤岡クラブ/神流TC	高橋・石坂 月夜野ピンボン	
	7				
	8				
⑰	9	関・堀地 卓馬会	篠原・上田 埼・ウイング	上原・堤 沖・卓水会/高崎APH	

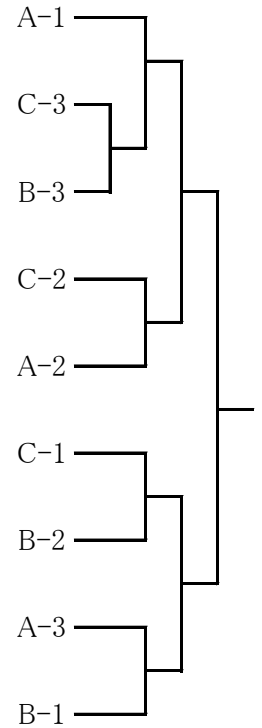

⑦⑧ 男子複150歳以上 決勝リーグ

19コート

- | | | | | | | | |
|---|---------------------------------|---|------------------------|---|---------------------|---|--------------------------|
| 1 | 瀬間・須藤
高崎ベテラン会/高崎ピンポンズ | 2 | 針谷・若林
群馬ベテラン会/下川クラブ | 3 | 関口・清水
グリーンクラブ/YG | 4 | 波田野・横山
埼玉・彩松クラブ/鶴谷クラブ |
| 5 | 宮尾・大貫
長・川中島クラブ/群馬ベテラン会 | | | | | | |

⑩・⑪ 女子複120歳未満 決勝トーナメント

22-25コート

- | | | | | | |
|---|----|---------------------------------|--------------------------------|---------------|------------------|
| ⑫ | 1 | 佐々木・林
富・プリエール/富・丸和ホーム | 梶塚・福島
卓龍会/清友会 | 吉田・石倉
すまいる | 田子・佐藤
チームあじさい |
| | 2 | | | | |
| | 3 | | | | |
| | 4 | | | | |
| | 5 | | | | |
| | 6 | | | | |
| ⑬ | 7 | 千葉・北爪
卓龍会 | 松本・藤吉
埼・COJICOJI/東・StrikerS | 半田・高橋
すまいる | 茨原・深代
ジャンブルTM |
| | 8 | | | | |
| | 9 | | | | |
| | 10 | | | | |
| | 11 | | | | |
| ⑭ | 12 | 藤生・長棟
卓龍会/チームあじさい | 古川・椎名
栃・BLACK GHOST/栃・個人 | 濱窪・水谷
TT富岡 | 須田・栗原
永明クラブ |

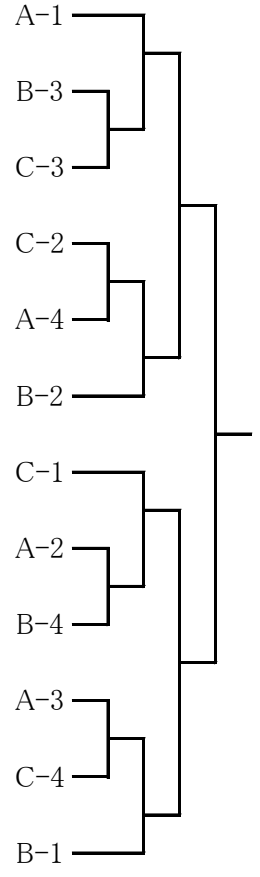

⑫ 女子複120歳代 決勝トーナメント

26-29コート

- | | | | | | |
|---|----|------------------------------|-------------------------|------------------------|-------------------------|
| ⑮ | 1 | 松下・関谷
藤岡クラブ | 久保田・増野
埼・T.とよさと | 飯塚・小此木
すまいる/伊勢崎卓球 | 湯田・青木
埼玉・花園クラブ/SONIC |
| | 2 | | | | |
| | 3 | | | | |
| | 4 | | | | |
| | 5 | | | | |
| ⑯ | 6 | 高橋・吉田
埼玉・にんじん/TT富岡 | 佐藤・矢島
昴 | 北島・清水
卓親会 | |
| | 7 | | | | |
| | 8 | | | | |
| | 9 | | | | |
| ⑰ | 10 | 早川・内田
清友会 | 金井・野村
埼・T.とよさと/SO-SO | 須藤・青木
栃・卓友会/永明卓球クラブ | |

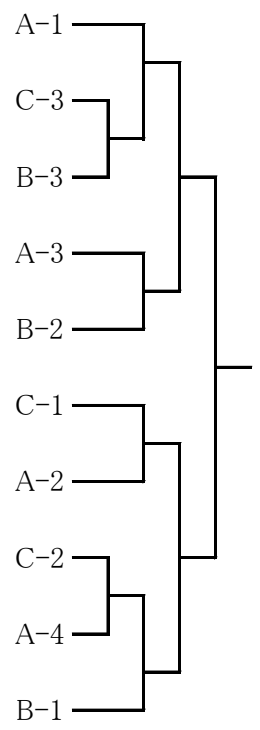

⑬ 女子複130歳代 決勝トーナメント

30-33コート

③⑩	1	松木・松崎 埼・Tくまがや	宮本・松本 TT富岡/月夜野ピンポン	清水・加藤 清友会
	2			
	3			
	4			
	5			
③⑪	6	飯野・矢島 清友会	飯塚・中西 秀卓会/高崎ピンポンズ	吉村・鈴木 昂
	7			
	8			
③⑫	9	山田・吉澤 藤岡クラブ	鹿沼・中里 清友会	新井・渡辺 TT富岡/チームあじさい

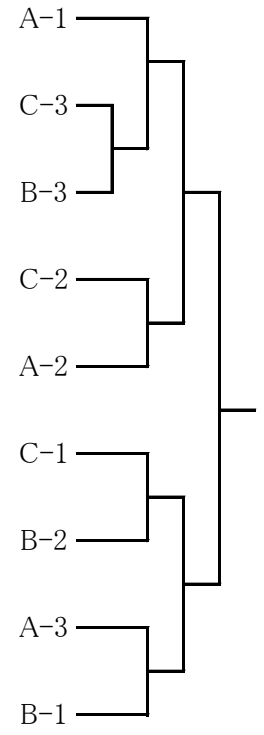

⑭ 女子複140歳代決勝トーナメント

34-37コート

③⑬	1	永木・松井 伊勢崎市民クラブ	茂木・松井 卓龍会/下川クラブ	小山田・富井 秀卓会	品川・平岡 JTK
	2				
	3				
	4				
	5				
	6				
③⑭	7	関川・小林 新・謙信上越	岩根・山田 城卓会	沼・金井 昂	
	8				
	9				
	10				
③⑮	11	大貫・小林 清友会	吉武・相崎 レディース太田/チームあじさい	高柳・石田 SONIC/長・ROKUMON	江川・大澤 下川クラブ

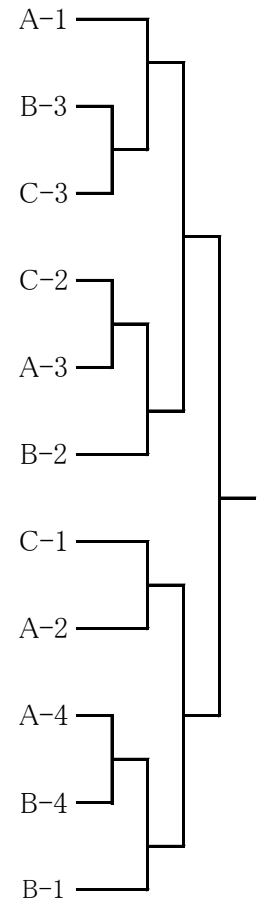

⑮⑯ 女子複150歳以上 決勝リーグ

38コート

1	三嶋・守屋 埼・Tくまがや/鶴谷クラブ	2	金谷・小林 レディース太田/藤岡クラブ	3	宗行・西村 清友会	4	森田・森田 岩神卓球クラブ
---	------------------------	---	------------------------	---	--------------	---	------------------

予選リーグ・決勝トーナメント・決勝リーグ(混合ダブルス)

① 混合複100歳未満 決勝トーナメント

①	1	栗田・千葉 GRC/卓龍会	問仁田・問仁田 華心会/チームあじさい	
	2			
	3			
②	4	山田・田畑 TT富岡/新・SYOFUU	戸花・松本 埼・COJICOJI	塚脇・清水 埼・T.とよさと
	5			
	6			
①	7	田中・福島 華心会/清友会	菅野・藤吉 山形・花笠T.T.C/東・StrikerS	

③ 混合複100歳代 決勝トーナメント

④	1	松重・高木 埼・T.とよさと	福士・寺元 埼・彗星会	斉藤・青木 妖怪人間/SONIC
	2			
	3			
⑤	4	岡崎・須藤 栃・山辺クラブ/栃・卓友会	渡邊・久保田 埼・パファローズ/埼・T.とよさと	谷川・松本 渋川卓愛会/月夜野ピンポン
	5	野村・野村 SO-SO	山田・茨原 ジャンブルTM	羽二生・須田 高崎ベテラン会/永明クラブ
⑧	6	中里・牧山 つつじクラブ/チームあじさい	椎名・古川 栃・TMS/栃・個人	三上・早川 T.T.C日吉/清友会
	7			
	8			
	9			
⑨	10	朝日・佐々木 富・星球会/富・プリエール	関口・加藤 JR東日本高崎/清友会	半田・吉田 すまいる
	11	羽野・松崎 埼・熊谷TTF/埼・Tくまがや	林・深代 ジャンブルTM	関・関 上里クラブ
	12			
	13			
	14			
⑫	15	端崎・林 富・菁莪/富・丸和ホーム	鈴木・田子 TC城東/チームあじさい	久保・増倉 栃・山辺クラブ/栃・APC
	16	武藤・吉田 TC城東/TT富岡	大塚・竹井 埼・リフレッシュクラブ	小内・清水 群馬ベテラン会/卓親会
⑭	17	松野・島村 神・アローズ	土屋・椎名 栃・TMS/栃・個人	村上・飯塚 ジャンブルTM/すまいる
	18			
	19			
⑮	20	矢島・矢島 ボブクラブ/清友会	藤生・長棟 卓龍会/チームあじさい	五十嵐・高橋 卓親会

1-3コート

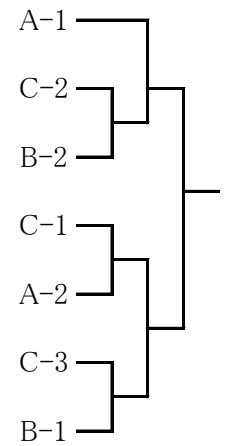

4-10コート

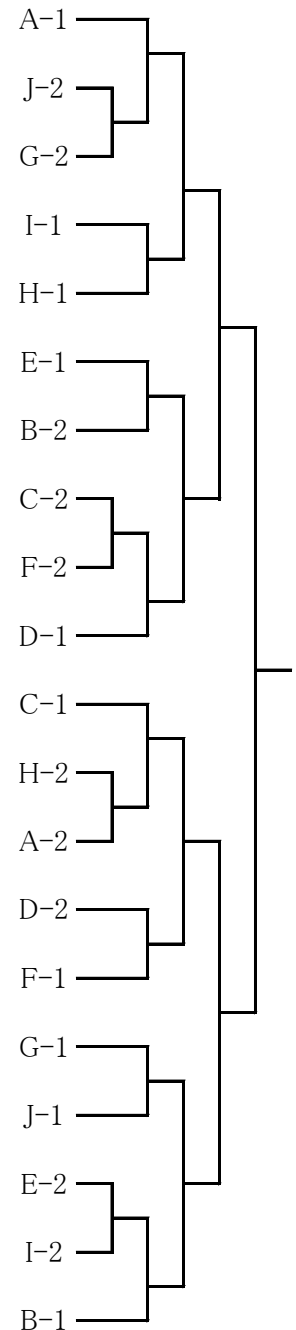

③ 混合複100歳代 コンソレーション

13-15コート

- 1
- 2
- 3
- 4
- 5
- 6
- 7
- 8
- 9
- 10

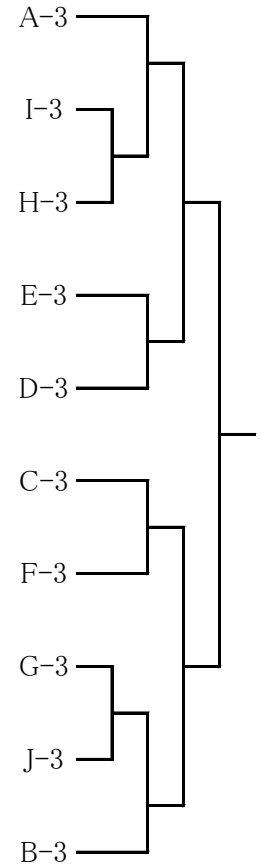

④ 混合複120歳代 決勝トーナメント

17-19コート

⑰

- 1 丸山・富井 原内・石田
神・大正同好会/秀卓会 長・北御牧クラブ/長・ROKUMON

2

3

4

⑱

- 5 飯島・山田 丹内・森田 市村・高橋
城卓会 東・荻体クラブ 森友会/すまいる

6

7

⑲

- 8 松下・関谷 高橋・林 青木・青木
藤岡クラブ 月夜野ピンポン 永明卓球クラブ

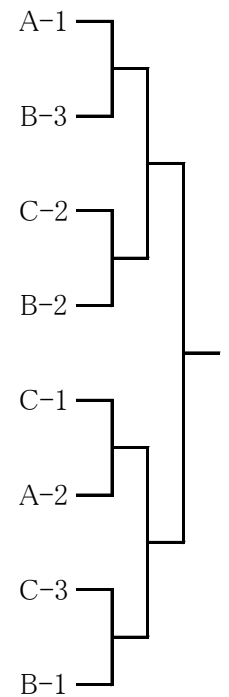

⑤ 混合複130歳代 決勝トーナメント

21-24コート

①⑦	1	岩井・吉澤 TC城東/藤岡クラブ	関根・岩根 城卓会	
	2			
	3			
②①	4	安藤・内田 個人/清友会	小島・北爪 ボブクラブ/卓龍会	菅原・山田 神流TC/藤岡クラブ
	5			
	6			
②②	7	小倉・小倉 神・明卓会/神・もえぎ野	剣持・金井 埼・シャインズ/埼・T.とよさと	金井・金井 卓親会/昴
	8	佐々木・相崎 TC城東/チームあじさい	須藤・中西 高崎ピンポンズ	中嶋・石倉 埼・シャインズ/すまいる
②③	9			
	10			
	11			
	12			
	13	小林・高橋 ボブクラブ/埼・にんじん	村田・栗原 渋川東クラブ/藤岡クラブ	

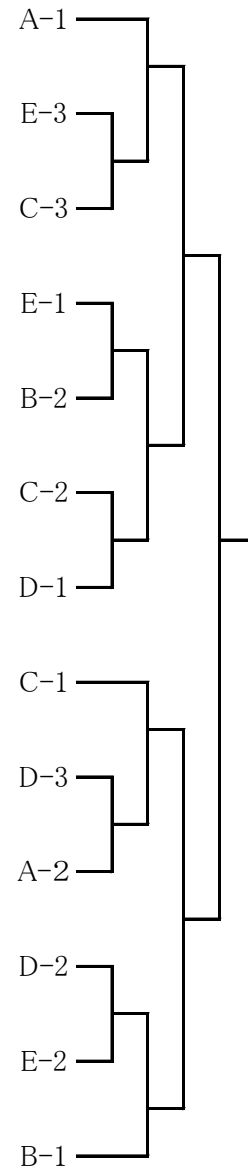

⑥⑦ 混合複140～150歳代 決勝トーナメント

26-32コート

②4	1	野口・今泉 埼・T.とよさと/T.とよさと	進藤・新井 千・どんぐり/TT富岡	
	2			
	3			
	4			
	5			
②6	6	高松・石塚 神・chi-道場	波田野・湯田 埼・彩松クラブ/埼・花園クラブ	若林・江川 下川クラブ
	7			
	8			
	9			
②7	10	小林・吉武 ボブクラブ/レディース太田	角井・里井 東・荻体クラブ	沼・沼 卓親会/昴
②8	11	立川・三嶋 埼・寄居卓連/埼・T.くまがや	塚越・佐藤 一人会/昴	上原・金谷 沖・卓水会/レディース太田
	12			
	13			
	14			
③0	15	堀地・廣瀬 卓馬会/アイリス	本間・清水 あうとばうんず/清友会	伊藤・北島 藤岡クラブ/卓親会
③1	16	正田・松木 埼・フルセット/埼・T.くまがや	横山・守屋 鶴谷クラブ	石坂・宮本 月夜野ピンポン/TT富岡
	17			
	18			
	19			
③2	20	篠原・上田 埼・ウイング	堤・大貫 高崎APH/清友会	宮下・宮下 SONIC

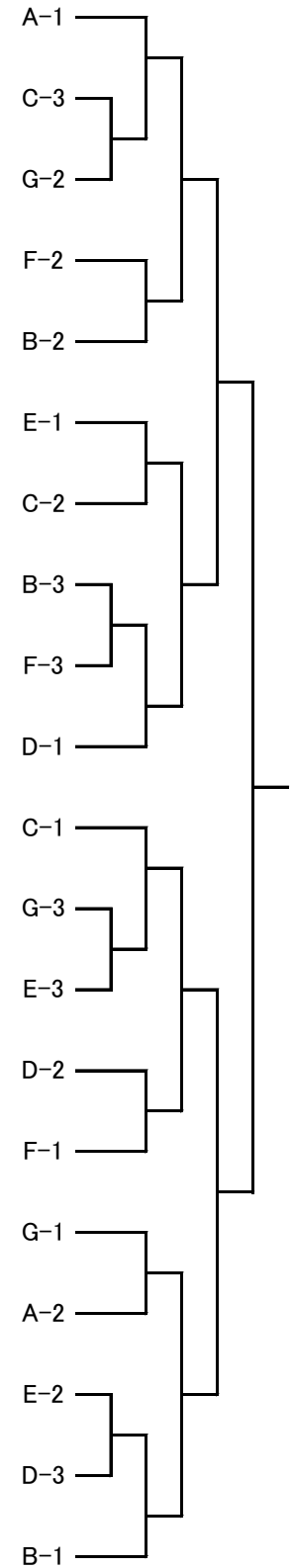

⑧混合複160歳以上 決勝リーグ

34コート

1	篠原・小林 埼・赤トンボ	2	関口・宗行 グリーンクラブ/清友会	3	針谷・永木 群馬ベテラン会/伊勢崎市民クラブ	4	瀬間・森田 高崎ベテラン会/岩神卓球クラブ
---	-----------------	---	----------------------	---	---------------------------	---	--------------------------

予選リーグ・決勝トーナメント・決勝リーグ(男女シングルス)

(1) 男子単30歳代 決勝トーナメント

①・②	1	梶野 泰行 埼・T.とよさと	原 風也 長・松本南PPC	篠原 翔平 あづまクラブ	杉本 裕樹 古河ロックドリル
	2				
	3				
	4				
	5				
①・②	6	柳 健太 富・星球会	佐藤 直希 TC城東	力石 泰一 神・湯河原クラブ	
	7				
	8				
	9				
①・②	10	布川 穰 新・Rising Niigata	鶴見 卓也 栃・陽東クラブ	外岡 裕行 東・荻体クラブ	加部 貴文 あづまクラブ
③	11	山田 光 TT富岡	山田 健司 埼・JTTC	桑原 拓也 あづまクラブ	神保 翔平 神・湯河原クラブ
	12				
	13				
	14				
	15				
	16				
	17				
	18				
④	19	鈴木 健央 長沼商店	田島慎一郎 埼・オーシャン	磯部 吉孝 栃・陽東クラブ	岡部 祐輔 山梨・上野原卓連

1-4コート

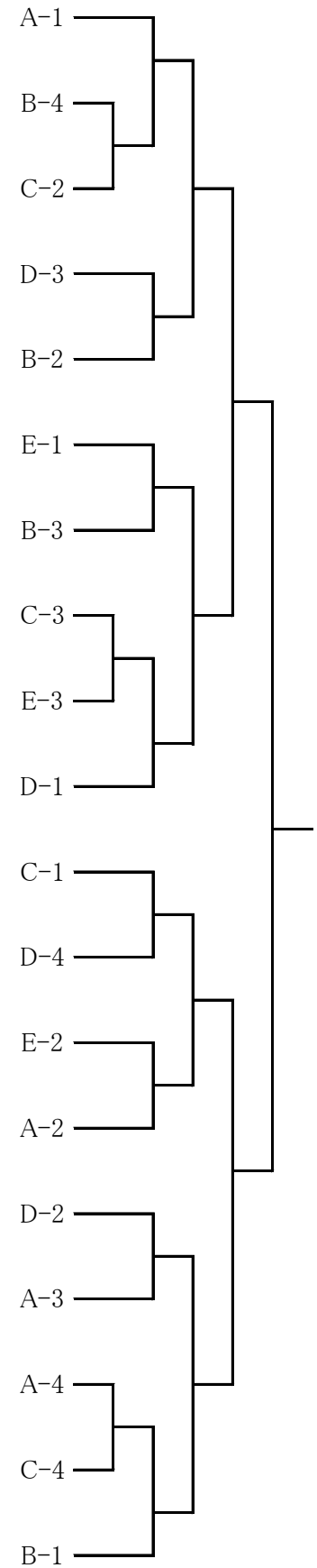

(2) 男子単40歳代 決勝トーナメント

5-7コート

⑤・⑥	1	藤本 和紀 愛・犬山クラブ	木村 尚裕 新・南魚いそクラブ	久保 公平 栃・山辺クラブ	碓氷 恒人 新田TC
	2				
	3				
	4				
	5				
	6				
⑤・⑥	7	端崎 秀一 富・菁莪	佐藤 英明 あづまクラブ	戸花 慶彦 埼・COJICOJI	
⑤・⑥	8	関口 直道 埼・彩松クラブ	栗田 尚幸 GRC	菅野 正幸 山形・花笠T.T.C	
	9				
	10				
	11				
	12				
	13				
⑦	14	小林 洋 新・Rising Niigata	岡崎 洋和 栃・山辺クラブ	河野 晃泰 埼・T.とよさと	間瀬 浩直 東・StrikerS

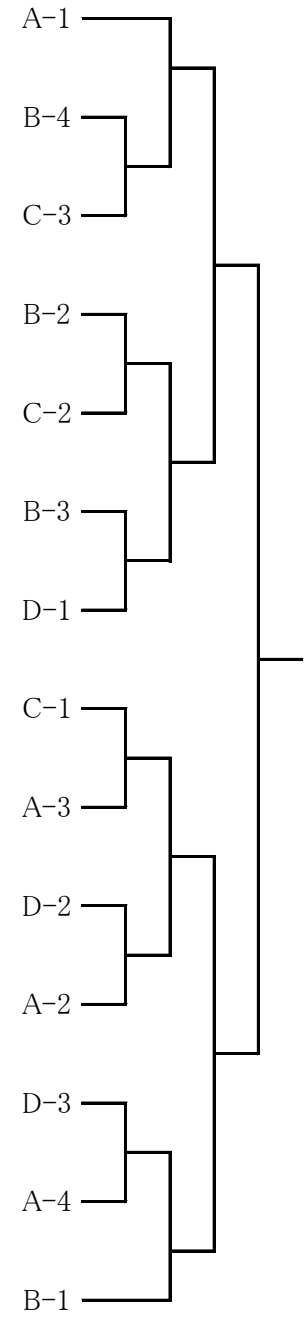

(3) 男子単50歳代 決勝トーナメント

8-13コート

⑧	1	丸山 徹 新・謙信上越	丹内 博康 東・荻体クラブ	羽二生悦郎 高崎ベテラン会	須田 健太 ジャンブルTM
	2				
	3				
	4				
	5				
⑨	6	朝日 康喜 富・星球会	長尾 生野 愛・犬山クラブ	西山 義弘 新・アルプスアルパイン	
⑩	7	田畑 啓一 埼・オーシャン	河野 誠 東・フィオーレ	永井 良一 愛・TAKUYA	野村 敬一 SO-SO
	8				
	9				
	10				
	11				
⑪	12	井上 一夫 あづまクラブ	川村 明禎 茨・トランテックス古賀	伊藤 孝 愛・豊栄クラブ	谷川 一夫 渋川卓愛会
⑫	13	佐藤 実 新・Rising Niigata	兒島 勲 埼・オーシャン	武藤 友美 TC城東	斉藤 義則 妖怪人間
	14				
	15				
	16				
	17				
⑬・⑭	18	戸辺 英郎 東・東京King Kong	茂庭 文仁 岩・一関クラブ	小池 正幸 新・B.B.TC	山田 吉秀 ジャンブルTM
⑬・⑭	19	下野 勇 東・フィオーレ	足利 衆 新・謙信上越	林 亨 ジャンブルTM	
	20				
	21				
	22				
	23				
⑬・⑭	24	住田 賢一 愛・木曾川クラブ	酒井 文彰 あづまクラブ	澤井 良一 新・南魚いそクラブ	三上 明宏 T.T.C日吉

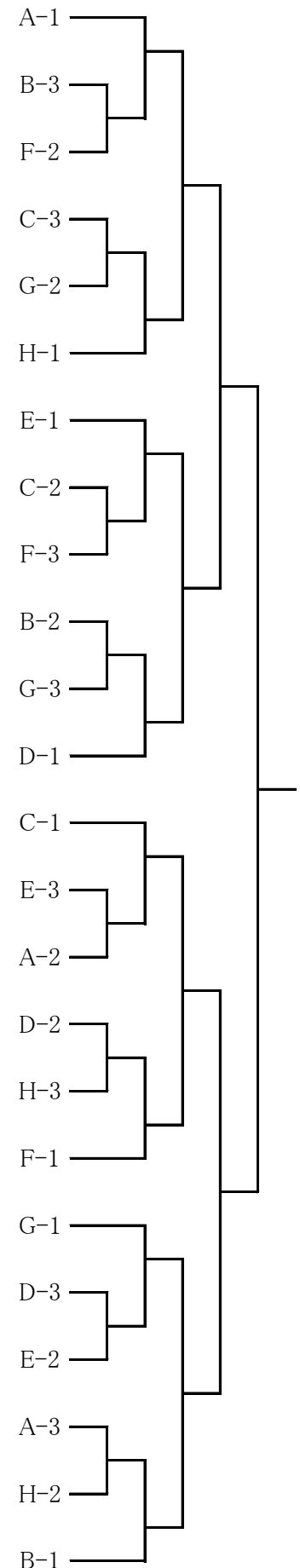

(3) 男子単50歳代 コンソレーション

1
2
3
4
5
6

14コート

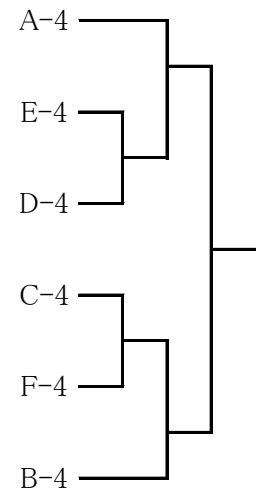

(4) 男子単60歳代 決勝トーナメント

⑮

1 東 龍太郎 室川 勝巳 福士 一郎 若井 幸一
徳・城西スフィード 新・謙信上越 埼・彗星会 新・南魚いそクラブ

2

3

4

5

6

⑯

7 上田 広司 奥田 健司 大木 孝 小内 一郎
富・星球会 愛・愛知県庁クラブ 神・湯河原クラブ 群馬ベテラン会

8

9

10

11

⑰

12 小島 一彦 高橋 正智 轟 信治 南雲 昭一
ボブクラブ 新・Rising Niigata 富・卓球サークル 新・南魚いそクラブ

15-17コート

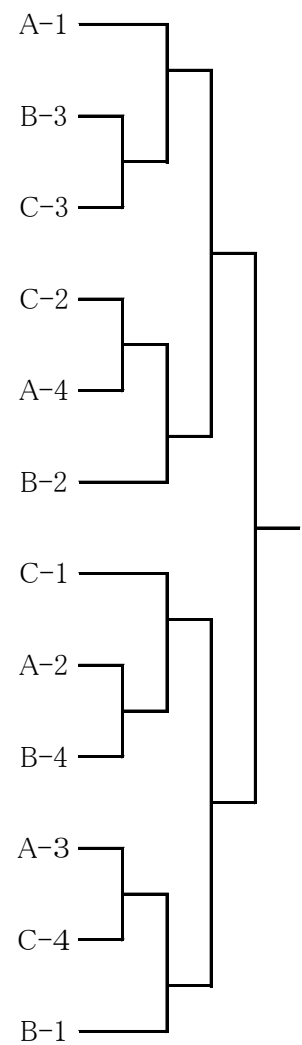

(5) 男子単65歳代 決勝トーナメント

18-23コート

⑱	1	奥貫 信夫 栃・卓令会	岩井 孝夫 TC城東	居川 豊 渋川東クラブ	山田 光義 上武卓球クラブ
	2				
	3				
	4				
	5				
⑲	6	工藤 智彦 青・トム・スポーツクラブ	相沢 春男 新・謙信上越	羽鳥 殖夫 月夜野クラブ	
⑳	7	佐々木修一 TC城東	萩野 修司 神・湯河原クラブ	片野 明利 宝南クラブ	青木マサアキ 永明卓球クラブ
	8				
	9				
	10				
	11				
㉑	12	高井 和義 チーム鞍城	永井 恒雄 埼・彩松クラブ	久保三知夫 埼・シャインズ	神戸 豊 高崎ピンポンズ
㉒	13	小倉国由紀 神・明卓会	真鍋 和樹 埼・シャインズ	石井 幸弘 埼・上里クラブ	岩崎 桂治 卓馬会
	14				
	15				
	16				
	17				
㉓・㉔	18	小林 猛 ボブクラブ	山田 明光 神・TRM	島袋 司 埼・深谷卓連	藤川 博正 TC城東
㉓・㉔	19	小相沢徳一 長・卓愛会	岩野 克行 新・謙信上越	小柏 茂 埼・上武卓球クラブ	
	20				
	21				
	22				
	23				
㉓・㉔	24	工藤 治孝 あうとぼうんず	上原 義幸 卓龍会	松井 司 チーム鞍城	小久保博志 卓馬会

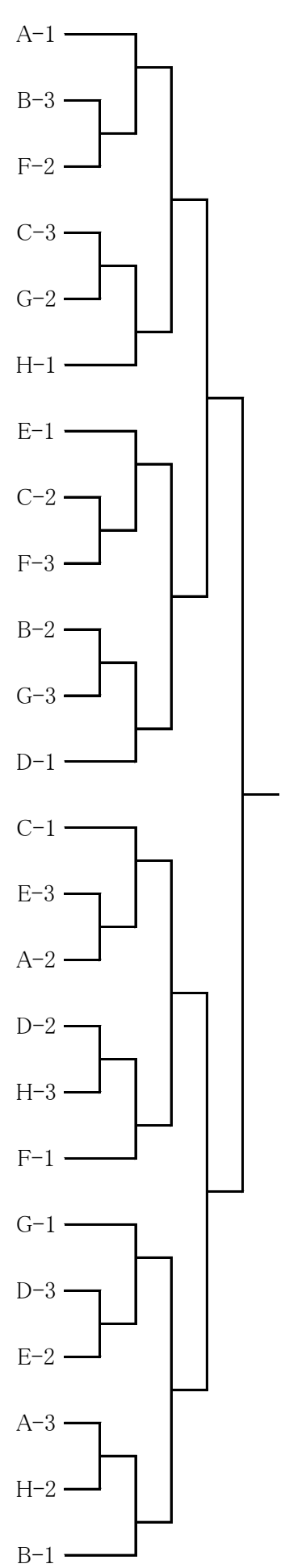

(5) 男子単65歳代 コンソレーション

- 1
- 2
- 3
- 4
- 5
- 6

24コート

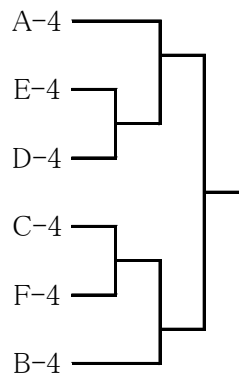

(6) 男子単70歳代 決勝トーナメント

- ②⑤ 1

村田 隆 澁川東クラブ	道正 幸信 埼・深谷卓連	高橋 好信 新・南魚いそクラブ	山崎 行雄 埼・花園クラブ
----------------	-----------------	--------------------	------------------
- 2
- 3
- 4
- 5
- 6
- ②⑥ 7

辻川 嘉彦 TC城東	古宇田文男 東・荻体クラブ	堤 康高 高崎APH	
---------------	------------------	---------------	--
- 8
- 9
- 10
- ②⑦ 11

高松 信弘 神・chi-道場	中島 孝一 埼・彗星会	齋藤 清司 埼・上武卓球クラブ	五十嵐 稔 卓親会
-------------------	----------------	--------------------	--------------
- ②⑧・②⑨ 12

神宮 公次 埼・深谷卓連	戸谷 昭夫 東・荻体クラブ	須藤 順一 高崎ピンポンズ	萩原 辰治 上武卓球クラブ
-----------------	------------------	------------------	------------------
- 13
- 14
- 15
- 16
- ②⑧・②⑨ 17

中村 敬 山梨・山梨M	沼口 茂夫 埼・チームTAISHO	塚越 剛 一人会	
----------------	----------------------	-------------	--
- 18
- 19
- 20
- 21
- ②⑧・②⑨ 22

三ツ橋勝美 卓龍会	古藤 正明 新・南魚いそクラブ	上原 貞一 沖・卓水会	岡本 幸治 埼・花園クラブ
--------------	--------------------	----------------	------------------

25-29コート

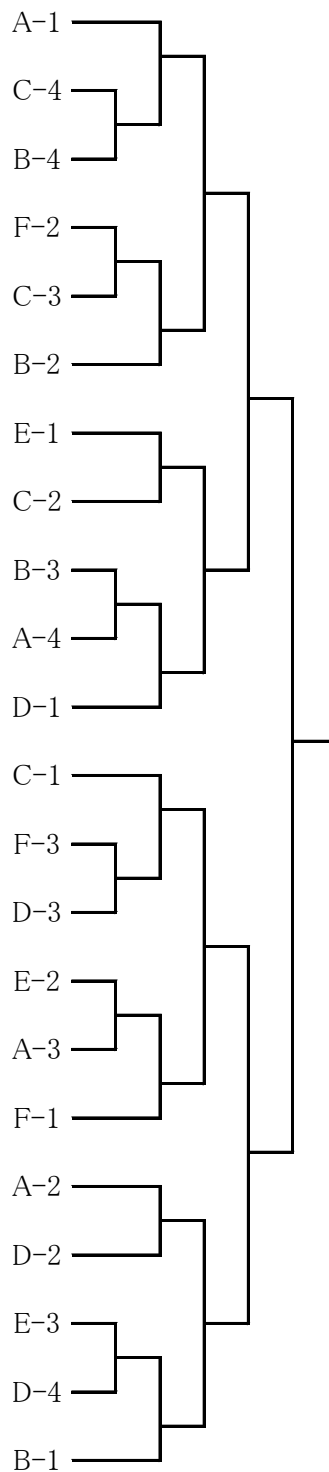

(7) 男子単75歳代 決勝トーナメント

③①	1	野口 憲一 埼・T.とよさと	鈴木 昭雄 新・南魚いそクラブ	若林 孝範 下川クラブ	渋谷 玉勝 埼・上武卓球クラブ
	2				
	3				
	4				
	5				
	6				
③①	7	小野 信雄 岩・一関クラブ	立川 博通 埼・寄居卓連	久保田秋美 卓新会	
③①	8	江原 和雄 埼・彩松クラブ	本間 進 あうとぼうんず	進藤 浩二 千・どんぐり	
	9				
	10				
	11				
	12				
	13				
③②	14	山岸 正道 群馬ベテラン会	角井 佑好 東・荻体クラブ	清水 邦彦 埼・THT	高橋 哲夫 永明卓球クラブ

30-32コート

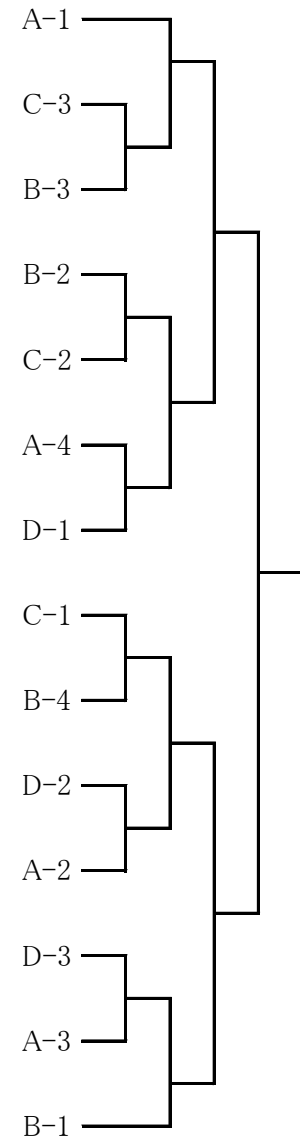

(8) 男子単80歳代 決勝トーナメント

③③	1	平賀 進 埼・上卓会	宮尾 堯功 長・川中島クラブ	針谷 正紀 群馬ベテラン会	伊師 修 埼・リフレッシュクラブ
	2				
	3				
	4				
	5				
	6				
	7				
③④	8	波田野秀夫 埼・彩松クラブ	宮本 喬 埼・彗星会	長南 秀雄 群馬ベテラン会	瀬間 勝利 高崎ベテラン会

33-34コート

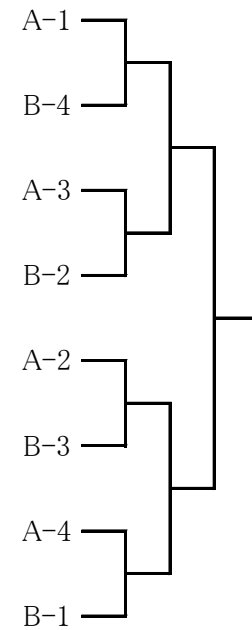

(10)(11) 女子単50歳未満 決勝リーグ

35コート

1 千葉 友美 卓親会	2 水谷 京子 TT富岡	3 藤吉 友紀 東・StrikerS	4 内田美由紀 柏遊会	5 高橋 唯 卓親会
----------------	-----------------	-----------------------	----------------	---------------

(12) 女子単50歳代 決勝トーナメント

36-38コート

③⑥	1	林 清美 富・丸和ホーム	寺元千佐子 埼・彗星会	矢島富士子 富岡クラブ	青木 リサ SONIC
	2				
	3				
	4				
	5				
③⑦・③⑧	6	松本 典子 埼・COJICOJI	池田 由香 長・佐久クラブ	深代やす子 ジャンブルTM	
③⑦・③⑧	7	田島 幸江 長・佐久クラブ	永瀬美和子 栃・巴波クラブ	青木アンナ 永明卓球クラブ	
	8				
	9				
	10				
	11				
	12				
③⑦・③⑧	13	世界 球予 愛・ふう	野村 早苗 SO-SO	矢島 明子 昴	

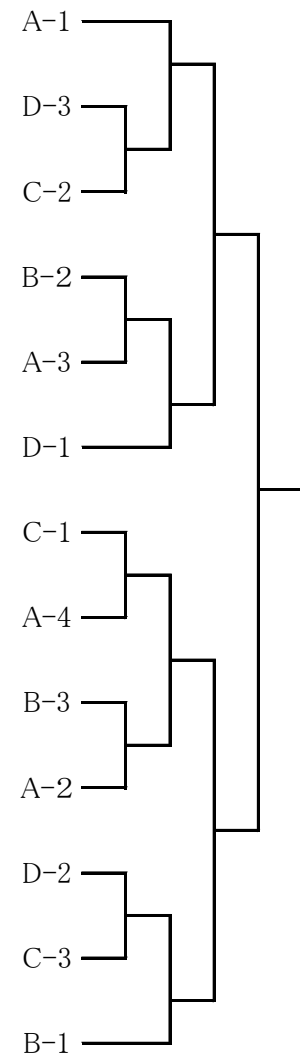

(13) 女子単60歳代 決勝トーナメント

39-40コート

③⑨	1	関谷 順子 藤岡クラブ	森田 真美 東・荻体クラブ	花岡由美子 長・ROKUMON	狩野 一江 秀卓会
	2				
	3				
	4				
	5				
	6				
④⑩	7	佐々木明美 富・プリエール	里井 正子 東・荻体クラブ	内田 和子 清友会	

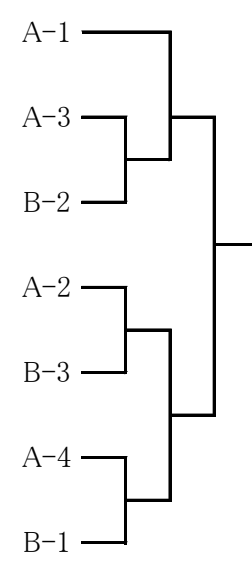

(14) 女子単65歳代 決勝トーメント

41-43コート

④①・④②	1	川上恵美子 清友会	須藤由美子 栃・卓友会	広田 芳江 新・南魚いそクラブ	金井みつ江 昴
	2				
	3				
	4				
	5				
	6				
④①・④②	7	小倉たか子 神・もえぎ野	佐藤 弘子 昴	白石 秀子 秀卓会	
④①・④②	8	小林 光恵 新・謙信上越	松井みゆき 伊勢崎市民クラブ	田中きく江 昴	板鼻 政子 新・南魚いそクラブ
	9				
	10				
	11				
	12				
	13				
	14				
④③	15	富井 操 秀卓会	佐藤 和子 新・南魚いそクラブ	長谷川典子 清友会	吉村 美好 昴

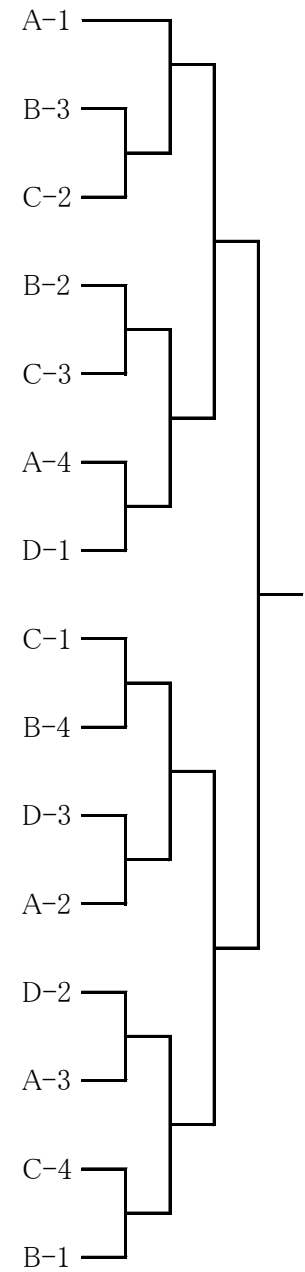

(15) 女子単70歳代 決勝トーナメント

④④・④⑤	1	大貫千都子 清友会	飯塚さち子 秀卓会	坂西 和枝 新・南魚いそクラブ	高柳恵美子 SONIC
	2				
	3				
	4				
	5				
	6				
④④・④⑤	7	石塚 明子 神・chi-道場	小林 節子 新・トラストTC	小野澤幸子 秀卓会	
④④・④⑤	8	関川登美江 新・謙信上越	松木 幸子 埼・Tくまがや	石田 豊子 長・ROKUMON	三上 茂子 埼・上武卓球クラブ
	9				
	10				
	11				
	12				
	13				
	14				
④⑥	15	辻川美代子 みつくす	吉澤 敏子 新・卓和	小山田和子 秀卓会	湯田美栄子 埼・花園クラブ

44-46コート

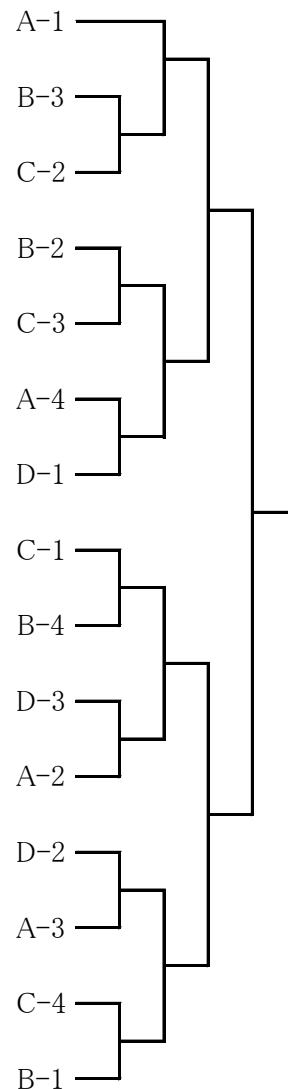

(16) (17) 女子単75歳以上 決勝トーナメント

④⑦・④⑧	1	永木 頌子 伊勢崎市民クラブ	高橋 澄子 新・EFTC	宗行 桂子 清友会	篠田 久江 秀卓会
	2				
	3				
	4				
	5				
④⑦・④⑧	6	清水 米子 秀卓会	戸部 芳枝 TT秋桜	宇野美枝子 埼・上武卓球クラブ	
	7				
	8				
	9				
④⑦・④⑧	10	下山とみ枝 清友会	森田美佐子 岩神卓球クラブ	松本いち子 富岡クラブ	

47-48コート

